

9013 / Z000 ISTRUZIONI D'USO

PRINCIPALE

PREMERE LA CORONA PER CAMBIARE MODALITA', DA FUSO ORARIO LOCALE.

ORA

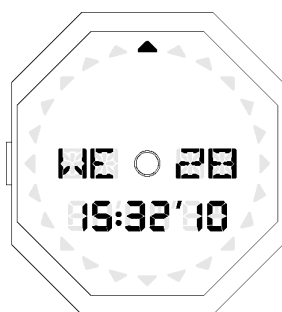

FUSORARIO



ALLARM

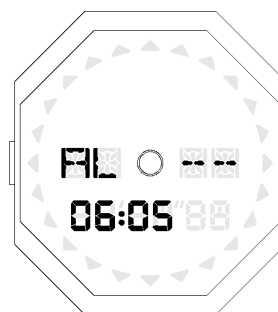

CHRONO

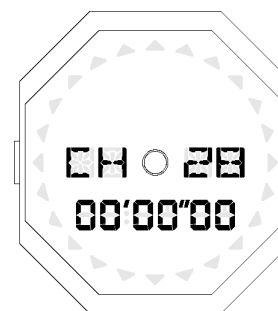

TIMER

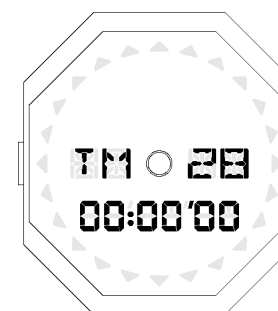

SINCRONIZZAZIONE SFERE

DA CIASCUNA MODALITA',PREMERE LA CORONA ALMENO 3 SECONDI.IL MOVIMENTO SI POSIZIONA NELLA MODALITA' SINCRONIZZAZIONE PER REGOLARE E SINCRONIZZARE LA POSIZIONE DELLE SFERE.

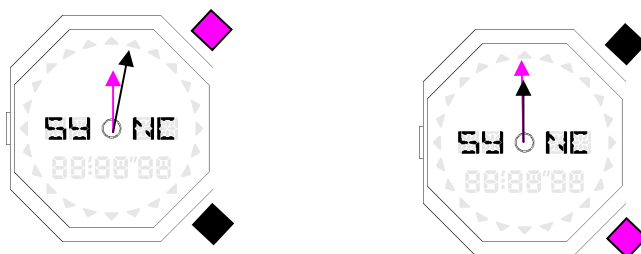

PREMI A SI MUOVE LA SFERA ORE PREMI B SI MUOVE LA SFERA MINUTI PREMI LA CORONA PER USCIRE

DALLA MODALITA'

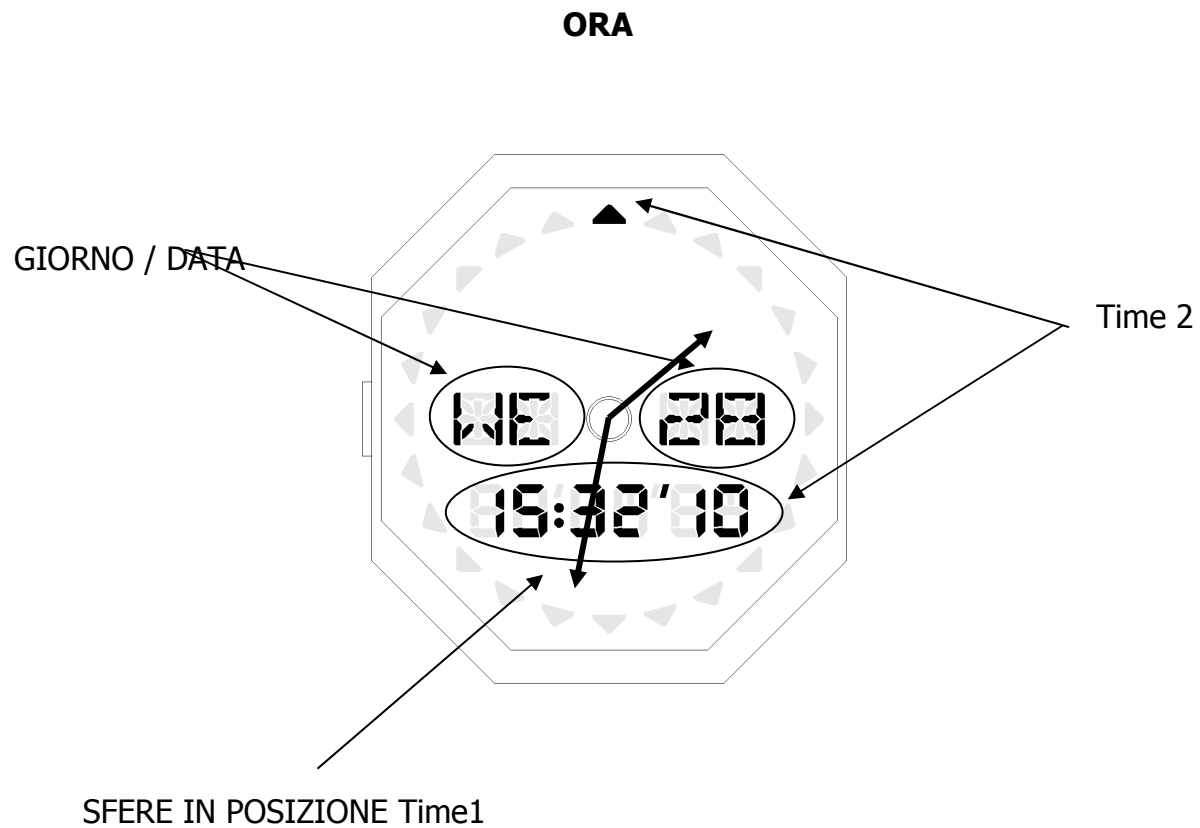

PREMERE:

A: PER CAMBIARE MODALITA'

A 1 SECONDO: FUNZIONE NON UTILIZZATA

B: PER CAMBIARE LA POSIZIONE DELLE SFERE(VISTA LCD PER 20 SECONDI O TIME 1)

B 1 SECONDO PER REGOLARE TIME 1, DATA E ALTRI PARAMETRI
 A + B: PER FUNZIONE CAMBIO FUSO ORARIO

PER REGOLARE TIME 1, DATA E ALTRI PARAMETRI, TIRARE LA CORONA DA CIASCUNA MODALITA' O PREMERE ALMENO 1 SECONDO IL PULSANTE B DA MODALITA' TIME, LE SFERE SI POSIZIONANO IN MODALITA' VISTA LCD.

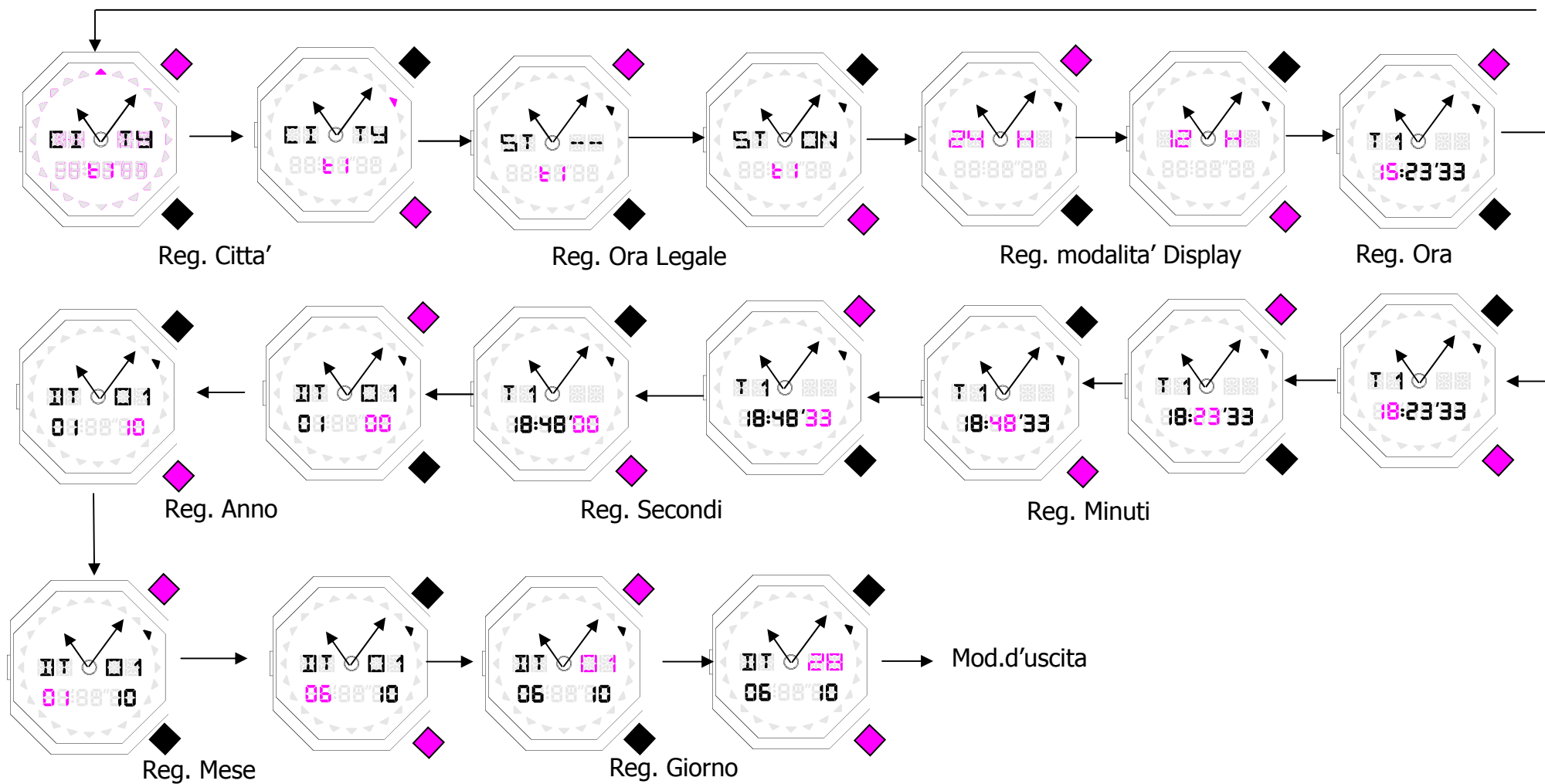

Note: Per uscire dalla modalità: Se avete premuto il pulsante B, premere la corona da ciascuna modalita' o attendere 5 secondi. Se avete tirato la corona, riportatela in posizione originaria. Cambiando Time 1, l'Ora locale si regola automaticamente.

FUNZIONE 2 FUSO ORARIO

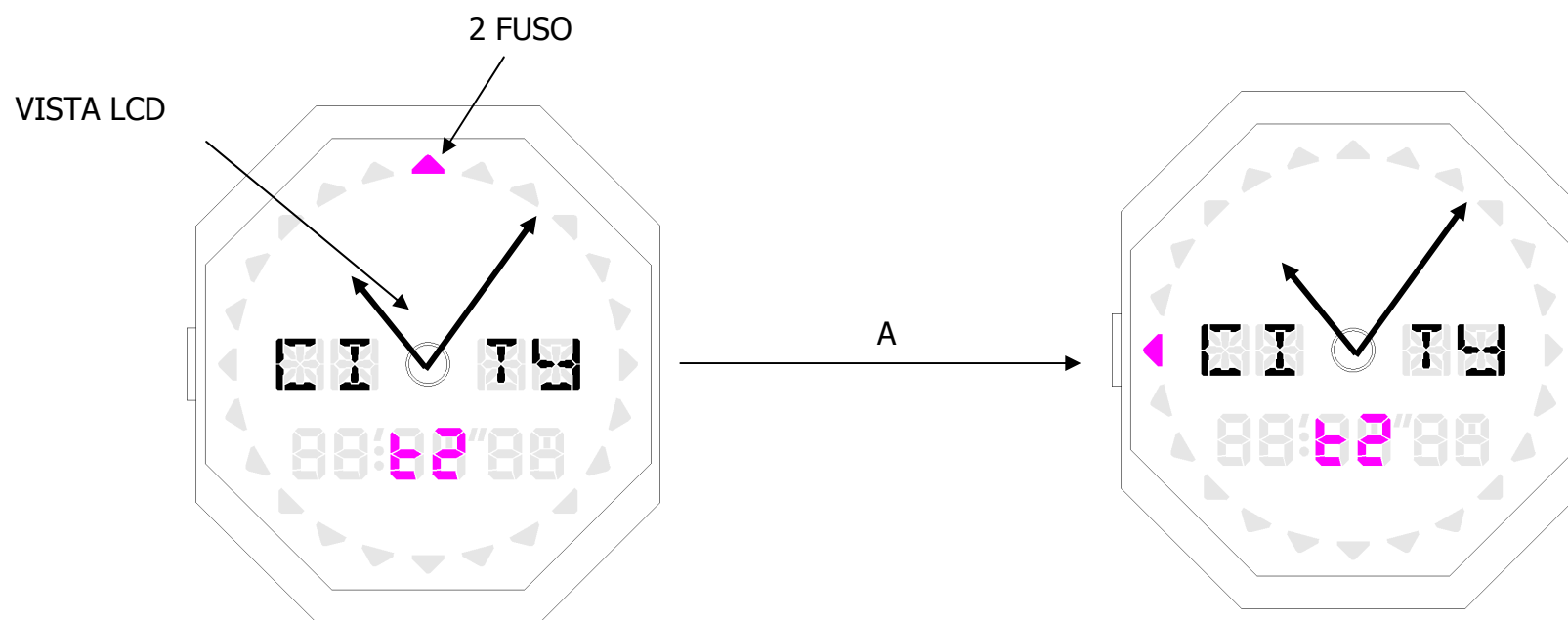

PREMERE:

- A: Cambi la citta'
- A 1 secondo: Cambi velocemente la città
- B: Funzione non utilizzata
- B 1 secondo: Regolazione 2 fuso orario

A + B: Funzione non utilizzata

Per regolare il 2 fuso orario premere il pulsante B almeno 1 secondo, le sfere sono in modalità vista LCD.

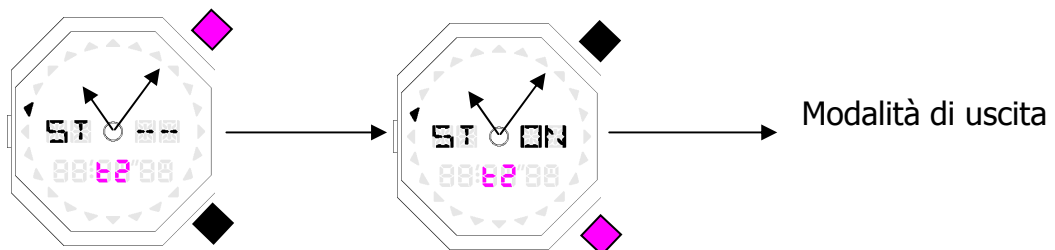

Per uscire dalla modalità rapidamente, premere la corona o attendere 5 secondi.

FUNZIONE ALLARME

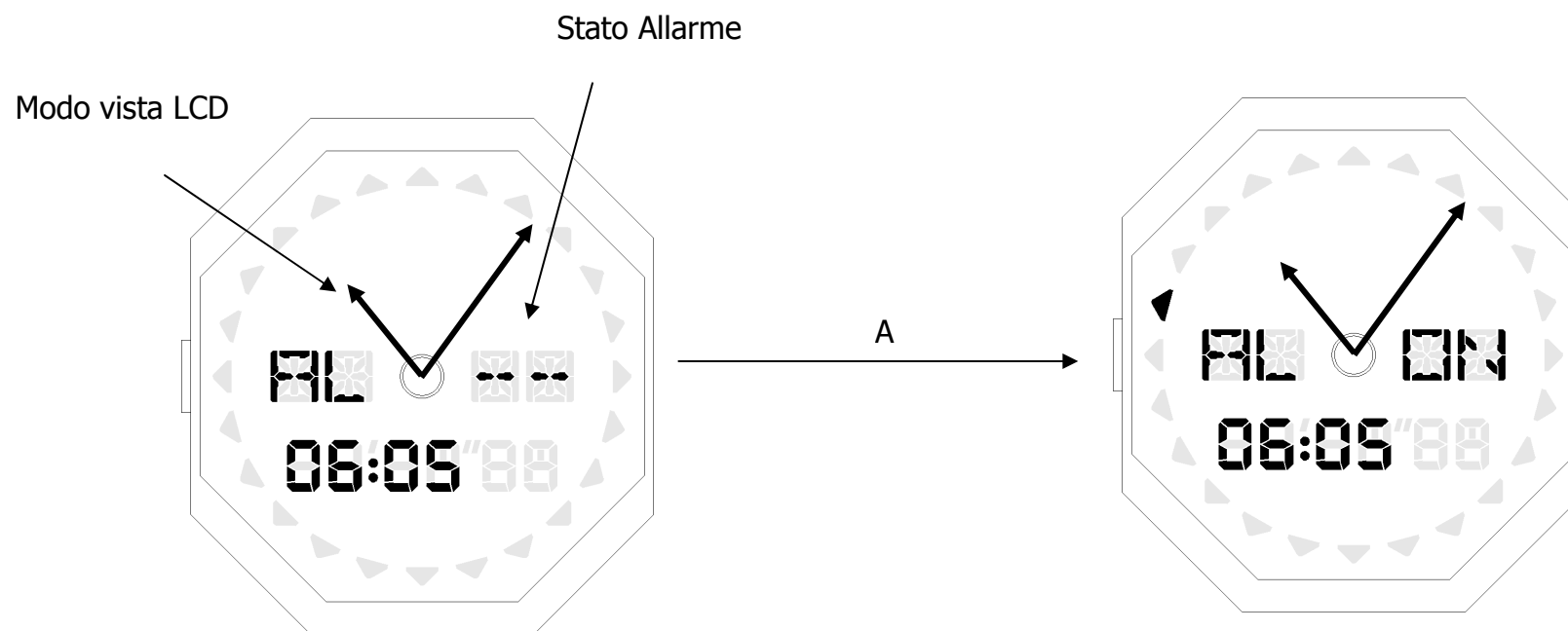

PREMERE:

- A: per modificare lo stato Allarme
- A 1 secondo: funzione non utilizzata
- B: funzione non utilizzata
- B 1 secondo: per regolare l'Allarme

A + B: funzione non utilizzata

Per regolare l'Allarme premere il pulsante B almeno 1 secondo, le sfere sono in modalità vista LCD.

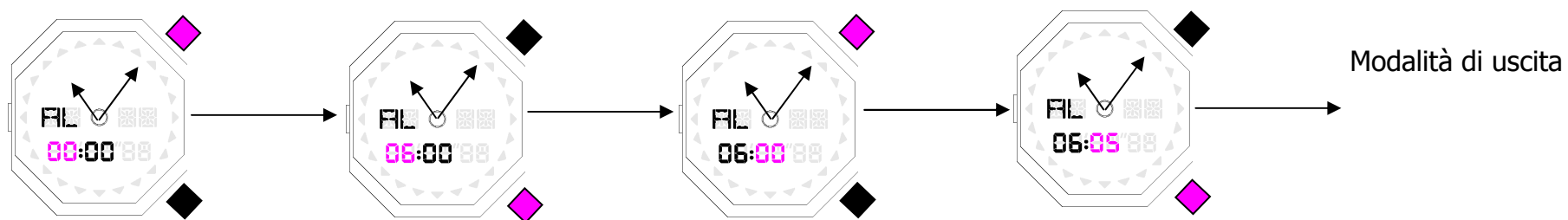

Per uscire dalla modalità rapidamente, premere la corona o attendere 5 secondi.

CHRONO (OPZIONE)

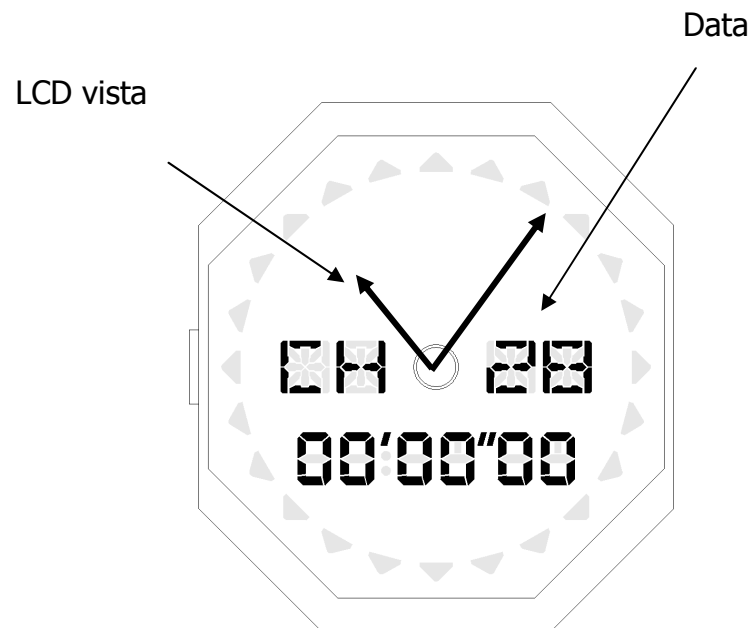

Ogni azione pone le sfere in modalità vista LCD per 20 secondi.
Leggere le descizioni successive

1. Misura del tempo trascorso

Premere A per avviare e fermare il chrono, il display mostra il tempo trascorso.

Premere B per reset chrono .

2. Misura del tempo accumulato

Stesse operazioni del punto 1 ma sostituire "premere pulsante B" con premere pulsante A per riavviare il chrono

3. Lettura del tempo parziale(con funzione chrono congelata)

Premi A to per avviare il chrono.

Premi B per congelare il display.

Premi B per scongelare il display che mostrerà ancora il tempo effettivamente trascorso.

4. Misura di un secondo tempo

Questa operazione è una combinazione dei punti precedenti:

Premi A per avviare il chrono

Premi B per congelare il display (Il chrono continua il conteggio)

Premi A per fermare il chrono (i pittogrammi non lampeggiano perchè il chrono è fermo)

Premi B per scongelare il display: il display mostra il tempo trascorso al momento dello stop del chrono.

Premi B per reset chrono

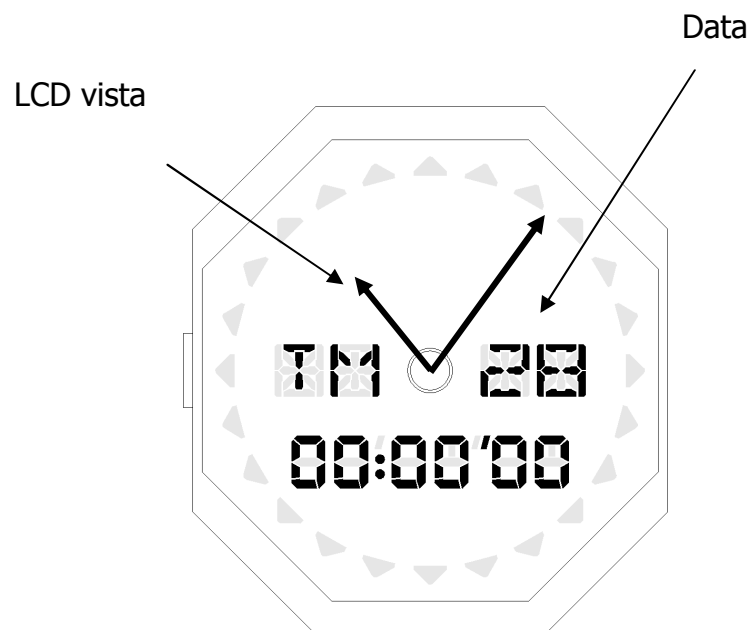
TIMER (OPZIONE)**PREMERE:**

- A: Start / Stop Timer
- A 1 secondo: Funzione non utilizzata
- B: Reset Timer se fermo
- B 1 secondo: Regolazione Timer
- A + B: Funzione non utilizzata

Premere A o B per mettere le sfere in vista LCD per 20 secondi.

Per regolare l'allarme premere il pulsante B almeno 1 secondo, le sfere si posizionano in vista LCD .

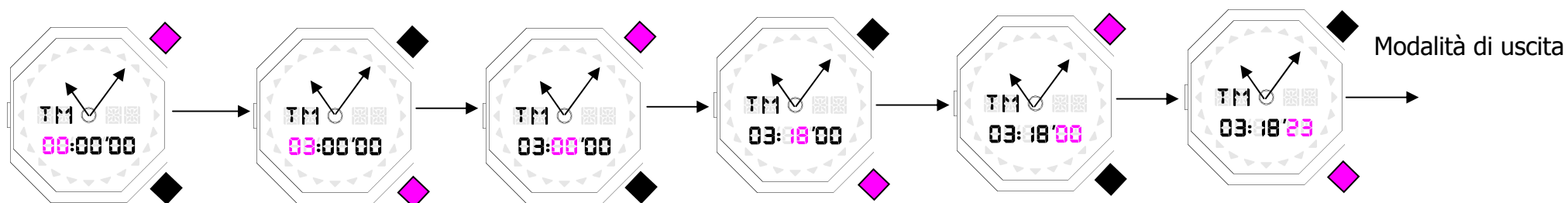

Per uscire dalla modalità rapidamente, premere la corona o attendere 5 secondi.

Utilizzo della funzione Timer

Quando il timer termina, la modalità Timer lampeggia e viene emesso un doppio bips per 20 secondi.

PILA ESAURITA

Quando la pila è esaurita tutte le funzioni sono disabilite,le sfere sono in posizione ore 12h00 e la scritta Batt lampeggia.

Se l'allarme é inserito non sarà disabilitato finchè non suona.

